

**安全のため、ご使用前には必ず取扱説明書も併せてお読みください。**

- ・この器具は屋内天井用器具です。傾斜天井に取り付け出来ます。屋外、浴室、サウナや湿気の多いところや水気のかかる所、壁面床 面では 使用しないでください。落下・感電・火災の原因になります。
- ・国内大手メーカーのLED電球の適合確認はできていますがその他のメーカーは適合しない場合があるのでご注意ください。
- ・必ず木ねじ 2本で補強剤のある位置に取り付けてください。落下の原因になります。
- ・電源電圧は、定格電圧± 6%内でご使用下さい。火災・感電の原因になります。
- ・被照射面との距離は0.1m以下では使用しないで下さい。火災の原因になります。
- ・調光をご希望の場合は、調光器（壁スイッチ）とLED電球の制御方式が合うものをご使用下さい。

**付属品**

・取付ネジ：2ヶ

部番	品名	材質	数量	摘要
11	カバー	シリコンゴム	1	マットブラック色
10	本体カバー	アルミ	1	色種欄参照
9	ソケットカバー	アルミ	1	黒色アルマイト仕上
8	ソケット	セラミック	1	E11 125V 5A
7	ソケット金具	鋼	1	亜鉛メッキ
6	本体	アルミ	1	色種欄参照
5	エンド金具	アルミ	1	色種欄参照
4	フランジカバー	アルミ	1	色種欄参照
3	フランジ固定リング	アルミ	1	色種欄参照
2	フランジ	アルミ	1	色種欄参照
1	取付金具	鋼	1	黒色粉体塗装

カラーバリエーション	表面仕上
brass (br)	真鍮古味メッキ ヘアライン仕上
steel (st)	鉄古味メッキ ヘアライン仕上
silver (sil)	アルミ素地、ヘアライン仕上

電源接続	端子台	形式	屋内天井直付式スポットライト
消費電力	6.4Wまで	品名	Cylinder Spot 直付タイプ
定格電圧	100 V	適合光源	E11 ダイクロハロゲン形LEDランプ 6.4Wクラス×1 (ランプ別売)
電気容量	9 V A		
質量	0.3 kg		

特記事項

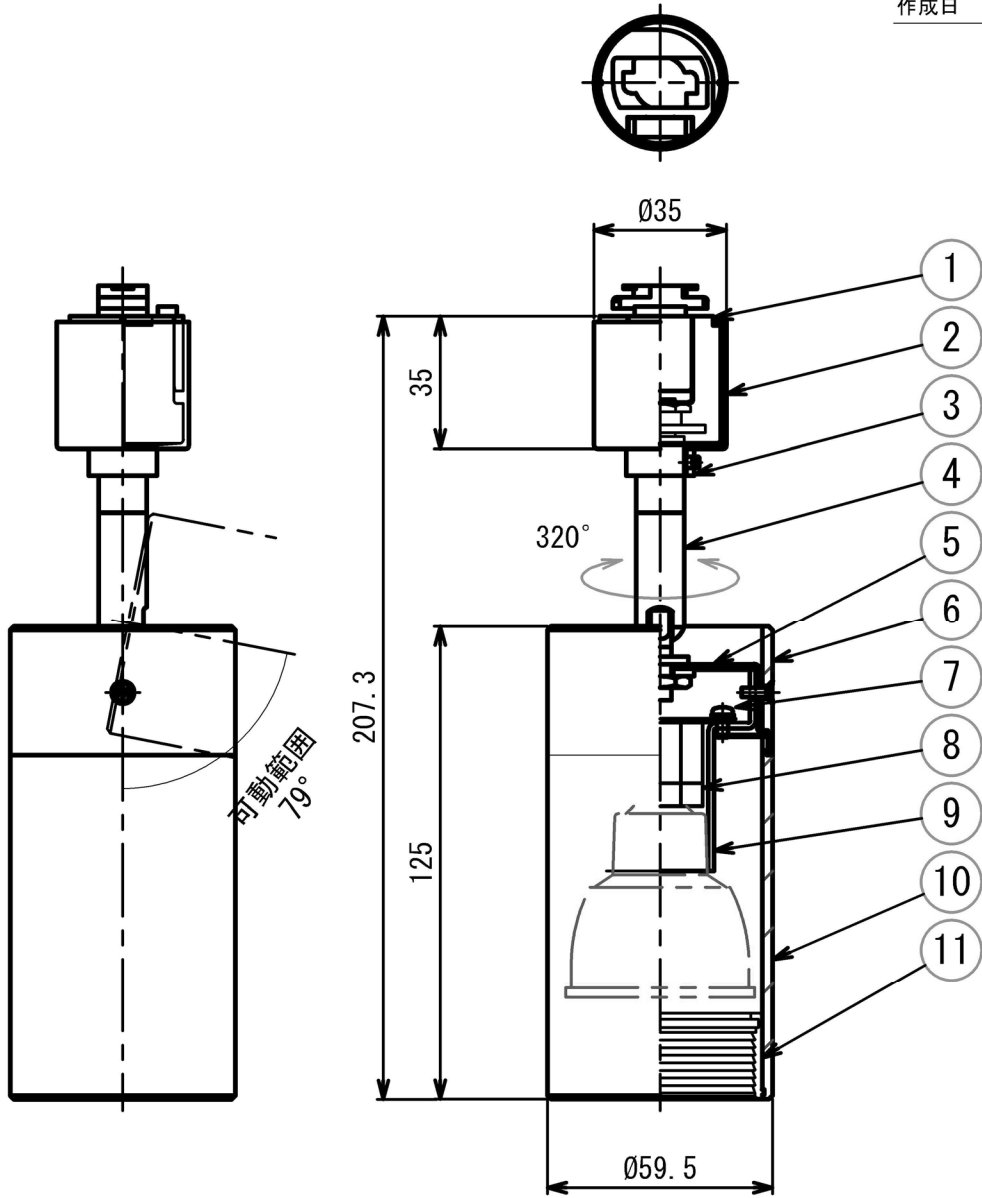
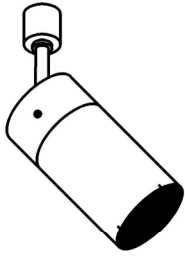

**安全のため、ご使用前には必ず取扱説明書も併せてお読みください。**

- ・この器具は屋内天井用器具です。傾斜天井に取り付け出来ます。周囲温度が-5℃~35℃以外の場所。屋外、浴室、サウナや湿気の多いところや水気のかかる所、壁面床面では 使用しないでください。落下・感電・火災の原因になります。
- ・国内大手メーカーのLED電球の適合確認はできていますがその他のメーカーは適合しない場合がありますのでご注意ください。
- ・電源電圧は、定格電圧±6%内でご使用下さい。火災・感電の原因になります。
- ・被照射面との距離は0.1m以下では使用しないで下さい。火災の原因になります。
- ・調光をご希望の場合は、調光器（壁スイッチ）とLED電球の制御方式が合うものをご使用下さい。

**ダクトレールを壁面に取付ける場合は下記項目を厳守してください。**

- ・人が容易に触れる恐れのない場所（床面から1.8m超）に取り付けてください。
- ・ダクトレールを必ず横向きに取り付けて下さい。
- ・ダクトレールの突起部が下になる様に取り付けて下さい。
- ・必ずダクトレールカバーを付けて塵埃が入らない様にして下さい。

11	カバー	シリコンゴム	1	マットブラック色
10	本体カバー	アルミ	1	色種欄参照
9	ソケットカバー	アルミ	1	黒色アルマイト仕上
8	ソケット	セラミック	1	E11 125V 5A
7	ソケット金具	鋼	1	亜鉛メッキ
6	本体	アルミ	1	色種欄参照
5	エンド金具	アルミ	1	色種欄参照
4	フランジカバー	アルミ	1	色種欄参照
3	フランジ固定リング	アルミ	1	色種欄参照
2	プラグカバー	アルミ	1	色種欄参照
1	ダクトプラグ	ポリカーボネート	1	黒色 125V 6A
部番	品名	材質	数量	摘要

カラーバリエーション	表面仕上
brass (br)	真鍮古味メッキ ヘアライン仕上
steel (st)	鉄古味メッキ ヘアライン仕上
silver (sil)	アルミ素地、ヘアライン仕上

電源接続	配線ダクト用プラグ	形式	屋内配線ダクト式スポットライト
消費電力	6.4Wまで	品名	Cylinder Spot ダクトタイプ
定格電圧	100 V	適合光源	E11 ダイクロハロゲン形LEDランプ 6.4Wクラス×1（ランプ別売）
電気容量	9 V A		
質量	0.3 kg		

特記事項



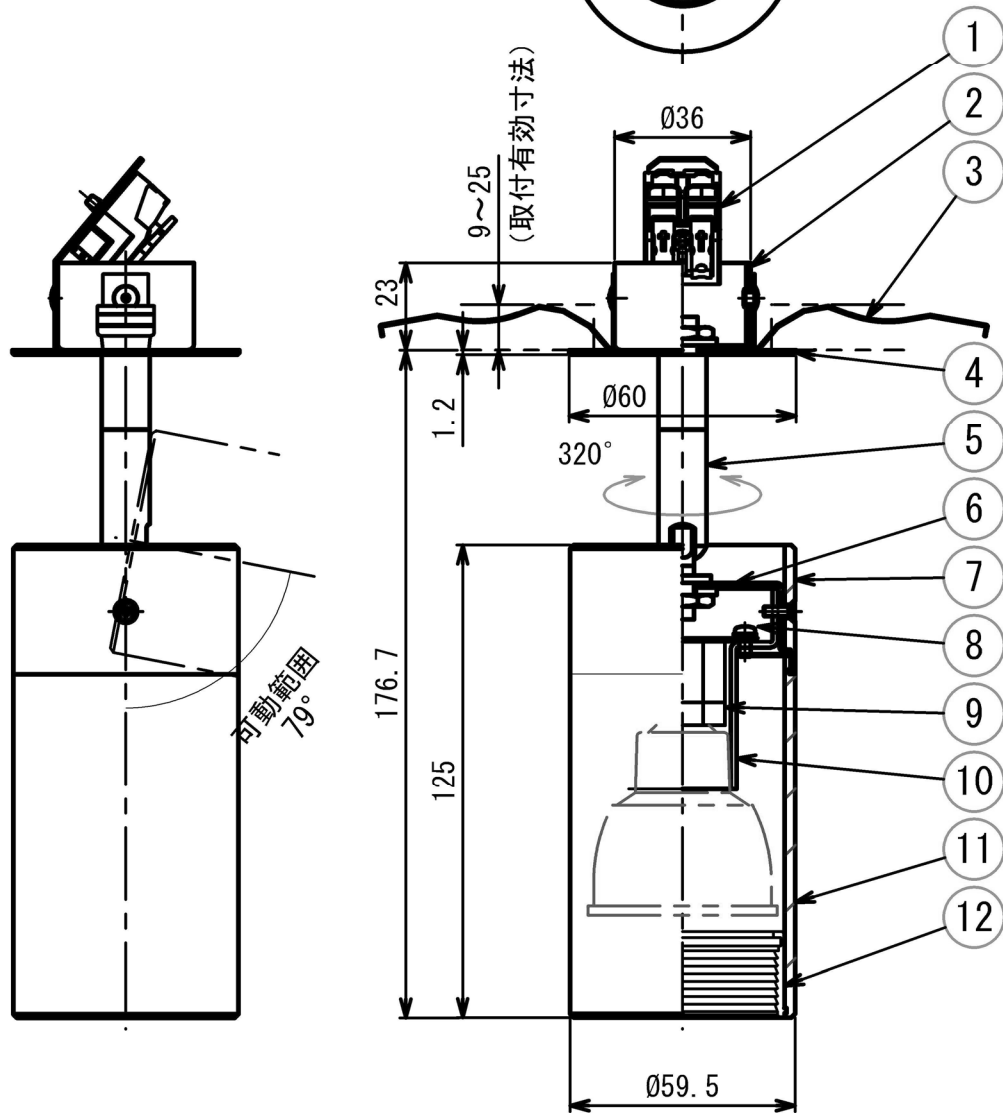
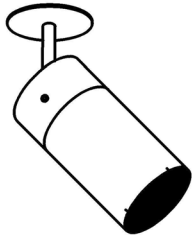

**安全のため、ご使用前には必ず取扱説明書も併せてお読みください。**

- ・この器具は屋内天井用器具です。傾斜天井に取り付け出来ます。屋外、浴室、サウナや湿気の多いところや水気のかかる所、壁面床 面では 使用しないでください。落下・感電・火災の原因になります。
- ・国内大手メーカーのLED電球の適合確認はできていますがその他のメーカーは適合しない場合があるのでご注意ください。
- ・電源電圧は、定格電圧±6%内でご使用下さい。火災・感電の原因になります。
- ・被照射面との距離は0.1m以下では使用しないで下さい。火災の原因になります。
- ・調光をご希望の場合は、調光器（壁スイッチ）とLED電球の制御方式が合うものをご使用下さい。

12	カバー	シリコンゴム	1	マットブラック色
11	本体カバー	アルミ	1	色種欄参照
10	ソケットカバー	アルミ	1	黒色アルマイト仕上
9	ソケット	セラミック	1	E11 125V 5A
8	ソケット金具	鋼	1	亜鉛メッキ
7	本体	アルミ	1	色種欄参照
6	エンド金具	アルミ	1	色種欄参照
5				
4	フランジカバー	アルミ	1	色種欄参照
3	取付バネ	ステンレス	2	
2	埋込フランジ	鋼	1	黒色粉体塗装
1	端子台	ポリカーボネート	1	白色 500V 24A
部番	品名	材質	数量	摘要

カラーバリエーション	表面仕上
brass (br)	真鍮古味メッキ ヘアライン仕上
steel (st)	鉄古味メッキ ヘアライン仕上
silver (sil)	アルミ素地、ヘアライン仕上

電源接続	端子台	形式	屋内天井埋込式スポットライト
消費電力	6.4Wまで	品名	Cylinder Spot 埋込タイプ
定格電圧	100 V	適合光源	E11 ダイクロハロゲン形LEDランプ
電気容量	9 V A		6.4Wクラス×1 (ランプ別売)
質量	0.3 kg		

特記事項

